

用户指南

PANTUM

WWW.PANTUM.COM

Pantum P9500 Series

黑白激光单功能打印机

建议使用前仔细阅读本指南

目录

安全信息	3
了解打印机.....	5
将打印机连接到电源插座	5
为打印机选择位置	5
打印机配置	7
理解打印机控制面板	8
使用控制面板	8
理解“睡眠”按钮和指示灯的颜色	8
理解主屏幕	9
使用触摸屏按钮	10
设置和使用主屏幕应用程序	11
查看打印机的 IP 地址	11
设置打印机的 IP 地址	11
其他打印机设置	12
连接电缆	12
网络连接	13
检验打印机设置	13
加载纸张	14
设置纸张尺寸和类型	14
加载进纸匣	14
加载多功能进纸器	16
进纸匣连接和解除连接	18
驱动软件安装	19
有线网络连接方式安装	19
USB 连接方式安装	21

打印	22
打印功能	22
打印设置	23
打印方式	23
双面打印	24
打印帮助文档	27
打印信息页	28
取消打印作业	28
维护打印机	29
清洁打印机部件	29
存储部件和耗材	32
更换耗材	33
移动打印机	35
清除卡纸	37
避免卡纸	37
理解卡纸消息和位置	38
疑难解答	47
理解打印机消息	47
软件故障	54
错误信息	54
常见故障解决	55
注意事项	59
法律说明	59
安全防范措施	60
法规信息	61

安全信息

将电源线直接连接到具有适当额定电压并正确接地的电源插座上，该插座应该靠近产品并且便于使用。

 **小心—可能的伤害：**请勿对本产品使用延长线、多引线电源板、多引线扩展器，或其他类型的浪涌或 UPS 设备。此类附件的额定功率容量可能很容易被激光打印机超负荷，并可能导致较差的打印机性能，财产损失或火灾隐患。

请不要在水边或潮湿的地方放置或使用此产品。

 **小心—可能的伤害：**本产品使用了激光装置。使用本文档中未曾提到的控制、调整或操作步骤，可能会产生危险性的辐射。

本产品打印过程中会使打印介质的温度上升，而温度上升可能会导致打印介质产生释出物。请阅读并理解操作说明书中有关正确选择打印介质的章节，以避免产生有害释出物。

 **小心—可能的伤害：**本产品中的锂电池不可更换。如果不正确更换锂电池，可能会有爆炸危险。不要再充电、拆解或焚烧锂电池。丢弃旧的锂电池时应按照制造商的指导及当地法规进行处理。

 **小心—发热表面：**打印机内部可能很烫。为避免被发热组件烫伤的危险，在接触组件之前，请等待表面冷却。

 **小心—可能的伤害：**为了减少设备不稳定的风险，请分别加载每一个进纸匣。在需要加载之前，保持所有其他的进纸匣为关闭状态。

 **小心—可能的伤害：**打印机的重量大于 18 千克，因此，需要两个或更多受过训练的人才能安全地抬起它。

 **小心—可能的伤害：**在移动打印机之前，请按照下列指南来避免人身伤害或打印机损坏：

- 关闭打印机电源，然后从电源插座上拔掉电源线。
- 断开打印机上的所有电源线和电缆。
- 如果打印机没有带脚轮基座，但配置了进纸匣选件，请移除进纸匣。
- 使用打印机两边的把手来抬起它。
- 确认在放下打印机时您的手指不在打印机的下面。
- 确认打印机周围有足够的空间。
- 请只使用随本产品提供的电源线或经制造商许可的替代品。

 **小心—电击危险：**如果您在设置完打印机后访问控制器主板，请在继续操作之前先关闭打印机电源并从电源插座中拔掉电源线。如果您还有其他设备连接在打印机上，也应关闭它们的电源并拔掉所有连接到打印机上的电缆。

 **小心—电击危险：**为避免在清洁打印机的外部时发生电击危险，请在操作之前从电源插座中拔掉电源线并断开打印机上连接的所有电缆。

 **小心—电击危险：**请确认所有的外部连接（例如以太网）都正确地安装在各自标示的插口中。

此产品在正常工作期间会产生臭氧，因此配有过滤器，旨在限制臭氧浓度远低于推荐的接触限值。为了避免在大量使用过程中产生高臭氧浓度水平，请按产品维护说明将本产品安装在一个通风良好的地方，并更换臭氧和排气过滤器。

 **小心—可能的伤害：** 请不要切割、扭曲、捆绑、挤压电源线，或者在电源线上放置重物。请不要使电源线磨损或受压。请不要将电源线塞在物体之间，例如家具和墙壁之间。如果发生了这些事情，可能会产生火灾或电击危险。请定期检查电源线，及时发现这种问题的迹象。在检查电源线之前，请先从电源插座上断开。

除了在用户文档中有所描述的之外，有关服务或维修的事项请咨询服务代表。

 **小心—电击危险：** 不要在雷雨天气时设置本产品，或者使用电源线、传真功能或 USB 电缆进行带电操作或线缆连接。

请保留这些安全指导。

了解打印机

将打印机连接到电源插座

将电源线连接到打印机上，然后连接到正确接地并且便于使用的电源插座上。

为打印机选择位置

 **小心—可能的伤害：**打印机的重量大于 18 千克，因此，需要两个或更多个受过训练的人才能安全地抬起它。

在为打印机选择位置时，请留出足够的空间以便打开进纸匣、盖板和盖门。如果您准备安装任何选件，也请为它们留出足够的空间。下面是重要事项：

- 将打印机设置在正确接地并且便于使用的电源插座附近。
- 提供一个平坦、牢固和稳定的表面。
- 让打印机保持：
 - 清洁、干燥、无灰尘。
 - 远离散落的订书钉和回形针。
 - 远离空调、加热器或通风设备的直接气流。
 - 避免直射阳光和湿度极限。
- 请保持推荐的温度并避免波动：

工作温度	10 至 30°C
存储温度	-10 至 40°C

- 在打印机周围留出下列推荐的空间以保证良好的通风：

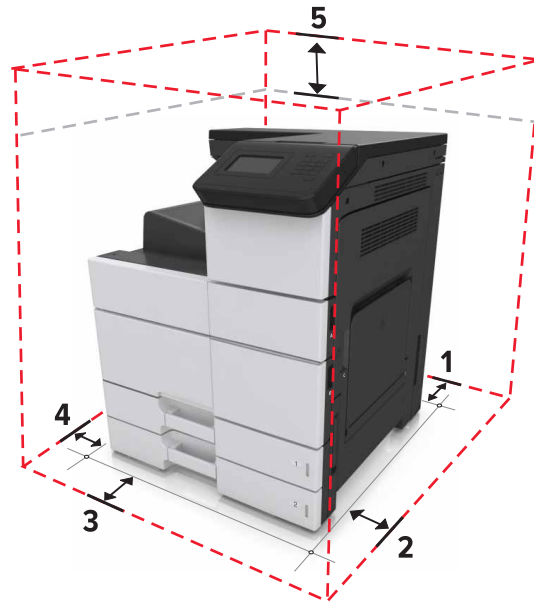

1	后部	120 毫米
2	右边	400 毫米
3	前部	444.5 毫米
4	左边	120 毫米
5	顶部	150 毫米

打印机配置

注意： 确认在一个平坦、牢固和稳定的表面上配置打印机。

基本型号



1	控制面板
2	多功能进纸器
3	标准 2 x 500 页进纸匣
4	标准接纸架

已配置型号

⚠️ 小心—倾翻危险： 落地配置要求有附加设备以确保稳定性。如果您使用多个输入选件，您必须使用打印机工作台或打印机基座。如果您购买了具有类似配置的打印机，您可能需要附加设备。

理解打印机控制面板

使用控制面板



	使用	功能
1	显示屏	<ul style="list-style-type: none"> 显示打印机的状态。 设置和操作打印机。
2	“主页”按钮	转到主屏幕。
3	“睡眠”按钮	启用“睡眠”模式或“休眠”模式。 下列操作将打印机从“睡眠”模式唤醒： <ul style="list-style-type: none"> 触摸控制面板主屏幕 下列操作将打印机从“休眠”模式唤醒： <ul style="list-style-type: none"> 按“睡眠”按钮直到打印机醒来 使用主电源开关执行加电复位
4	键盘	在打印机上输入数字、字母或符号。
5	“停止”或“取消”按钮	停止所有的打印机活动。
6	指示灯	检查打印机的状态。

理解“睡眠”按钮和指示灯的颜色

打印机控制面板上的“睡眠”按钮和指示灯的颜色表示一定的打印机状态或状况。

指示灯	打印机状态
关	打印机电源已关闭或处于“休眠”模式。
绿灯闪烁	打印机正在预热、处理数据或打印作业。
绿灯长亮	打印机电源已打开，但是空闲。
红灯闪烁	打印机要求用户干预。

“睡眠”按钮灯	打印机状态
关	打印机电源关闭，空闲或处于“就绪”状态。
琥珀色灯长亮	打印机处于“睡眠”模式。
琥珀色灯闪烁	打印机正在进入“休眠”模式或者正在从“休眠”模式唤醒。
以缓慢的脉冲模式，琥珀色灯闪烁 0.1 秒，然后完全关闭 1.9 秒	打印机处于“休眠”模式。

理解主屏幕

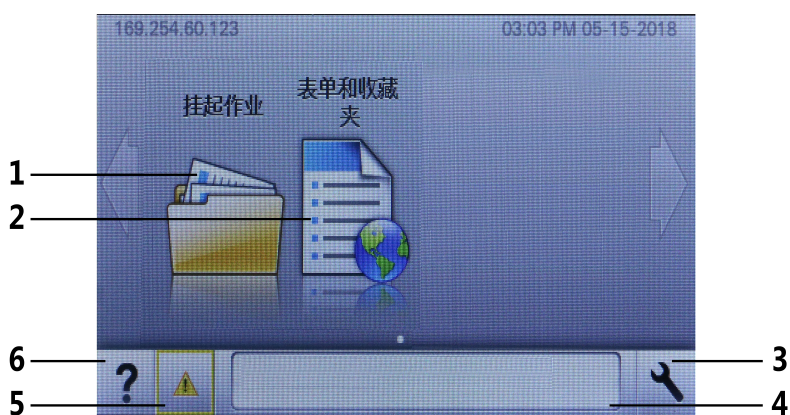

当打印机电源打开时，显示屏显示被称为主屏幕的基本屏幕。使用主屏幕按钮和图标来启动操作。

注意：您的主屏幕可能根据您的主屏幕定制设置、管理设置和活动的嵌入式解决方案而有所变化。



触摸	功能
1	挂起作业 显示所有当前的挂起作业。
2	表单与收藏夹 快速查找并打印常用的在线表单。
3	菜单 访问打印机菜单。 注意： 这些菜单仅在打印机处于“就绪”状态时可用。
4	状态消息栏 <ul style="list-style-type: none"> 显示当前的打印机状态，例如就绪或忙。 显示打印机耗材的状态。 显示干预消息和如何清除它们的说明。
5	状态/耗材 <ul style="list-style-type: none"> 无论何时打印机要求干预以继续处理时，显示打印机警告或错误消息。 查看有关打印机警告或消息，以及如何清除它的更多信息。
6	提示 查看上下文相关的帮助信息。

特性



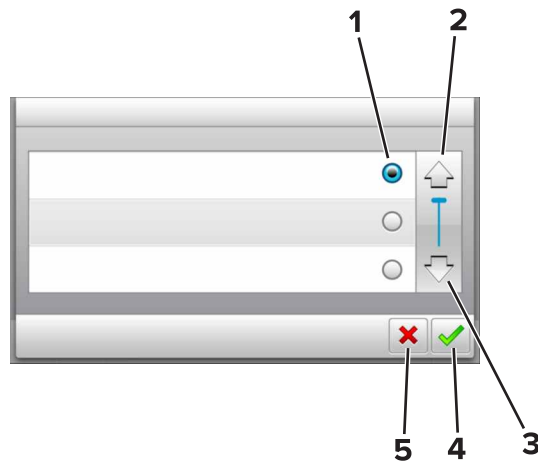

特性	描述
维护消息警报 	如果维护消息影响到功能，会出现此图标并且红色指示灯闪烁。
警告 	如果出现错误情况，会出现此图标。
打印机 IP 地址 示例： 123.123.123.123	打印机的 IP 地址位于主屏幕的左上角。

使用触摸屏按钮

注意：您的主屏幕可能根据您的主屏幕定制设置、管理设置和活动的嵌入式解决方案而有所变化。



	触摸	功能
1	单选钮	选择或清除项目。
2	向上箭头	向上滚动。
3	向下箭头	向下滚动。
4	“接受”按钮	保存设置。
5	“取消”按钮	<ul style="list-style-type: none"> 取消操作或选择。 返回到上一个屏幕。

触摸	功能
	返回到主屏幕。
	在打印机控制面板上打开上下文敏感的“帮助”对话。
	向左滚动。
	向右滚动。

设置和使用主屏幕应用程序

查看打印机的 IP 地址

注意： 确认您的打印机连接到网络或打印服务器上。

您可以查找打印机的 IP 地址：

- 从打印机主屏幕的左上角。
- 从“网络/端口”菜单中的 TCP/IP 部分。
- 通过打印网络设置页或菜单设置页，然后查找 TCP/IP 部分。

注意： IP 地址显示为用小数点分隔的四组数字，例如 123.123.123.123。

设置打印机的 IP 地址

1 从主屏幕，导览至：



> 网络/端口 > 标准网络 > 标准网络设置 > TCP/IP，设置打印机网络。

其他打印机设置

连接电缆

⚠ 小心—可能的伤害：不要在雷雨天气时设置本产品，或者使用电源线、传真功能或 USB 电缆进行带电操作或线缆连接。

使用 USB 电缆将打印机连接到计算机上或使用以太网电缆连接到网络上。

请确认下列匹配项：

- 电缆上的 USB 符号与打印机上的 USB 符号
- 适当的以太网电缆与以太网端口

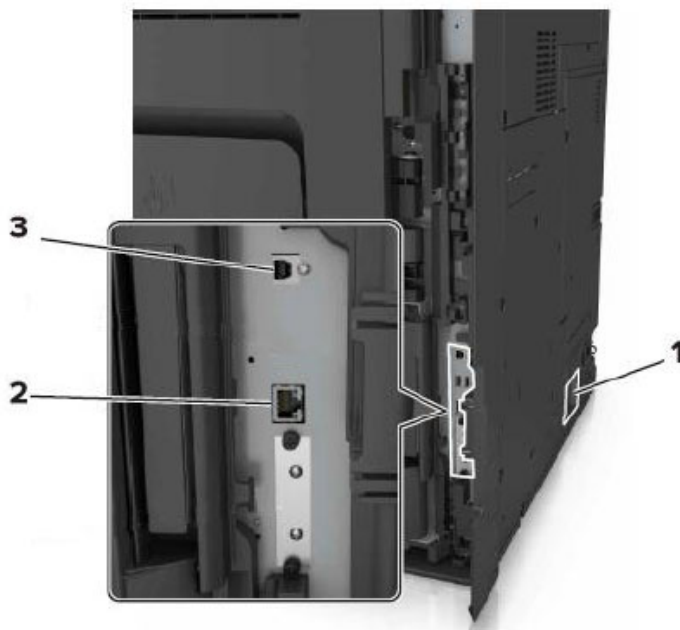

	使用	功能
1	打印机电源线插座	将打印机连接到正确接地的电源插座上。
2	以太网端口	将打印机连接到网络。
3	USB 打印机端口	将打印机连接到计算机。

警告—可能的损坏：当正在打印时，请勿触碰所示区域中的 USB 电缆、任何无线网络适配器或打印机。不然，可能会丢失数据或出现故障。

网络连接

准备在以太网络上设置打印机

要配置您的打印机连接到以太网网络，请在开始之前组织下列信息：

注意：如果您的网络自动分配 IP 地址给计算机和打印机，请继续安装打印机。

- 供打印机在网络上使用的有效、唯一的 IP 地址
- 网关
- 网络掩码
- 打印机的别名（可选）

注意：打印机别名可以使您更容易在网络上识别您的打印机。您可以选择使用默认的打印机别名，或者分配一个更容易记住的名称。

您将需要以太网电缆来连接打印机到网络和可用的端口，打印机能够从此物理连接到网络。尽可能使用新的网络电缆，以避免由于损坏的电缆而造成的潜在问题。

检验打印机设置

打印菜单设置页

从主屏幕，导航至：

 > 报告 > 菜单设置页

打印网络设置页

如果打印机连接在网络上，请打印一份网络设置页来检验网络连接。此页也提供帮助网络打印配置的重要信息。

1 从主屏幕，导航至：

 > 报告 > 网络设置页

2 检查网络设置页上的第一部分，并确认状态为 **Connected**（已连接）。



如果状态为 **Not Connected**（未连接）表示 LAN 分接器可能不活动或网络电缆可能出现功能故障。请咨询系统支持人员以找到解决办法，然后再打印一份网络设置页。

加载纸张

纸张和特殊介质的选择和处理会影响文档打印的可靠性。如需更多信息，请参阅[“避免卡纸”](#)。

设置纸张尺寸和类型

从主屏幕，导航至：

 > 纸张菜单 > 纸张尺寸/类型 > 选择一个进纸匣 > 选择纸张尺寸或类型 > 

加载进纸匣

 **小心—可能的伤害：** 为了减少设备不稳定的风险，请分别加载每一个进纸匣。在需要加载之前，保持所有其他的进纸匣为关闭状态。

1 拉出进纸匣。

注意： 当正在打印作业，或者打印机显示屏上出现忙时，请勿移除进纸匣。否则可能造成卡纸。



2 压住纸张导片，并将导片滑动到与加载的纸张尺寸相符的正确位置上。

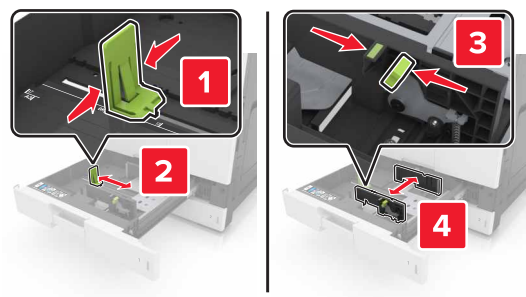

注意： 请使用进纸匣底部的指示线来放置导片。



3 前后弯曲纸张，使它们松散，然后将它们扇形展开。不要折叠或弄皱纸张。对齐纸张的边缘。

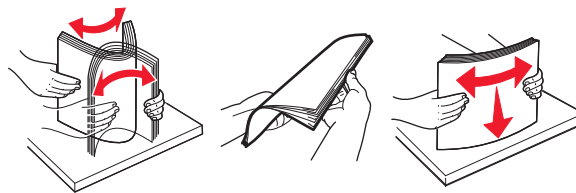

4 加载纸张，让可打印面朝上。



注意：

- 对于双面打印，让可打印面朝下。
- 确认纸张低于进纸匣边缘上的最大加载线。过量加载可能造成卡纸。



5 插入进纸匣。

6 从控制面板，在“纸张”菜单中设置纸张尺寸和纸张类型以匹配进纸匣中加载的纸张。

加载多功能进纸器

1 打开多功能进纸器。

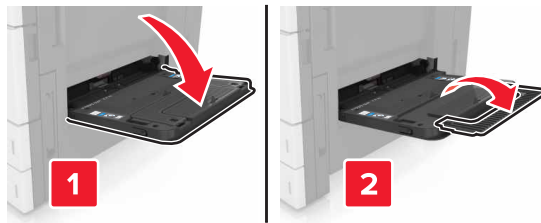

2 调整导片以匹配加载的纸张尺寸。





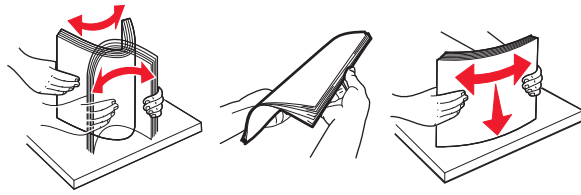

3 前后弯曲纸张，使它们松散，然后将它们扇形展开。不要折叠或弄皱纸张。对齐纸张的边缘。



4 加载纸张。

- 只加载一种尺寸和类型的纸张。

未安装完成器选件	已安装完成器选件
<p>一面打印</p>  <p>注意：对于长边方向，加载信签时，使打印面朝下，并且页眉在进纸器的左边。</p>	<p>一面打印</p>  <p>注意：对于长边方向，加载信签时，使打印面朝下，并且页眉在进纸器的右边。</p>
<p>两面打印</p>  <p>注意：对于长边方向，加载信签时，使打印面朝上，并且页眉在进纸器的右边。</p>	<p>两面打印</p>  <p>注意：对于长边方向，加载信签时，使打印面朝上，并且页眉在进纸器的左边。</p>

进纸匣连接和解除连接

进纸匣连接和解除连接

1 打开 Web 浏览器，然后在地址字段中键入打印机 IP 地址。

注意：

- 在打印机主屏幕上查看打印机 IP 地址。IP 地址显示为用小数点分隔的四组数字，例如 123.123.123.123。
- 如果您正在使用代理服务器，请临时禁用它以便正确加载 Web 页。

2 单击 **设置 > 纸张菜单**。

3 更改您正在连接的进纸匣的纸张尺寸和类型设置。

- 要连接进纸匣，请确认进纸匣的纸张尺寸和类型与其他进纸匣的相匹配。
- 要解除进纸匣连接，请确认进纸匣的纸张尺寸或类型与其他进纸匣的不匹配。

4 单击 **提交**。

注意：您也可以使用打印机控制面板更改纸张尺寸和类型设置。如需更多信息，请参阅“[设置纸张尺寸和类型](#)”。

警告—可能的损坏：进纸匣中加载的纸张应该符合打印机中分配的纸张类型名称。定影器的温度根据指定的纸张类型而变化。如果设置没有正确配置，可能出现打印问题。

驱动程序安装

注意：

- 驱动安装界面因型号功能不同存在差异，示意图仅供参考。

有线网络连接方式安装

- 1 打开打印机和计算机的电源。
- 2 将计算机连接到有线网络。
- 3 将网线连接到打印机的网络接口，确保打印机连接到计算机所在的网络。
- 4 在计算机的光驱中插入随附的安装光盘，运行 **setup.exe** 安装程序，点击**安装**。
- 5 阅读并**接受**许可协议，点击**下一步**。
- 6 选择**通过在您的计算机上发现的端口连接**，并选择您想要连接的打印机及打印驱动程序类型，点击**下一步**。

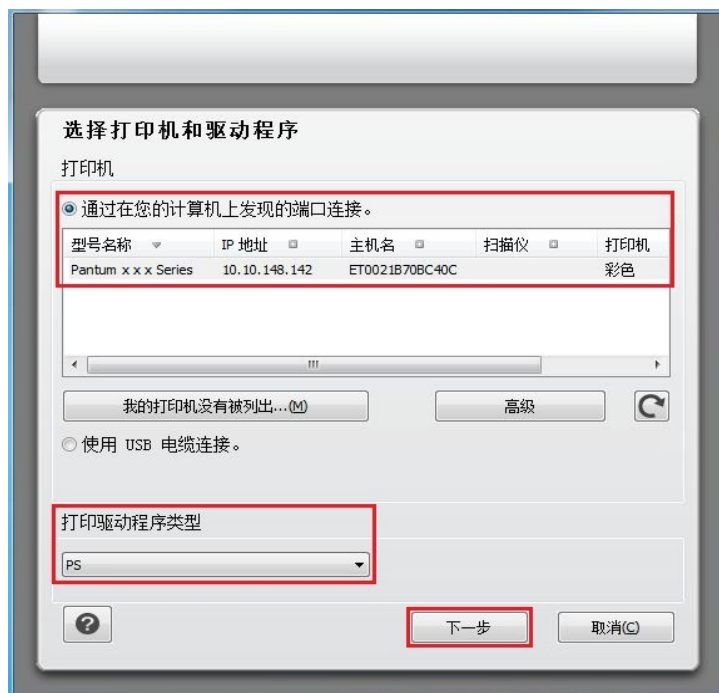

注意：

- 若打印机列表中没有您需要连接的打印机，请检查您的打印机网络配置。如何查看及设置打印机的 IP 地址，请参阅 [“设置和使用主屏幕应用程序”](#)。

6 系统开始安装驱动，安装过程可能需要一段时间。

7 打印机驱动程序安装完成后，您可以单击**继续**按钮按照界面提示安装状态监视器。



USB连接方式安装

- 1 使用USB连接线连接打印机和计算机，并打开打印机和计算机电源。
- 2 在计算机的光驱中插入随附的安装光盘，运行 `setup.exe` 安装程序，点击**安装**。
- 3 阅读并**接受**许可协议，点击**下一步**。
- 4 选择**使用 USB 电缆**，并选择打印驱动程序类型，点击**下一步**。



- 5 系统开始安装驱动，安装过程可能需要一段时间。
- 6 打印机驱动程序安装完成后，您可以单击**继续**按钮按照界面提示安装状态监视器。



打印

打印功能

您可以通过**开始—设备和打印机**—选择相应的打印机—单击鼠标右键—在**打印首选项**中设置打印功能，部分功能如下：

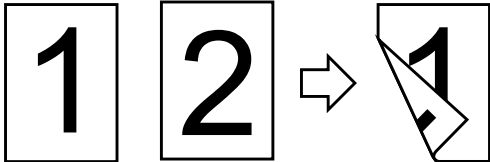
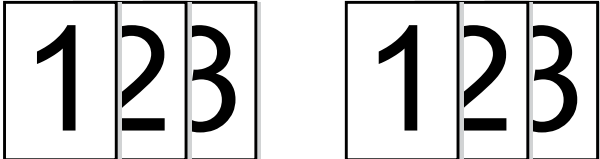
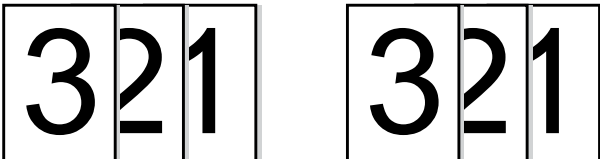
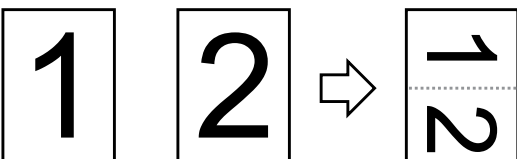
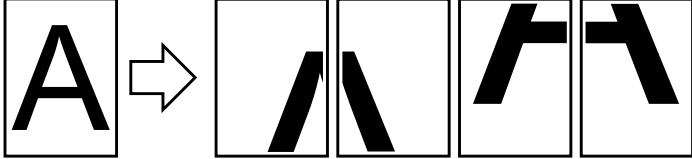
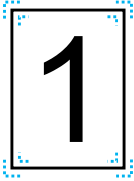
功能	图示
双面打印	
逐份打印	
反转页序打印	
合并打印	
海报打印	
管理自定义尺寸	

注意：

- 以上说明以Windows 7系统为例。
- 您可以在页面布局中选择海报，实现海报打印功能。
- 您可以打开打印首选项，点击帮助按钮，查看具体的功能解释。如何打开帮助文档，请参阅[“打开帮助文档”](#)。

打印设置

发送打印作业前，可通过以下两种方式设置打印参数（如纸张类型、纸张尺寸和纸张来源）。

操作系统	临时更改打印作业的设置	永久更改默认设置
Windows 7	1. 点击“文件”菜单—“打印”—选择打印机—“打印机属性”（具体步骤因操作系统不同而有差异）。	1. 点击“开始”菜单—“控制面板”—“设备和打印机”。 2. 右键点击打印机图标，选择“打印首选项”，更改设置并保存。

注意：

- 应用软件设置优先级高于打印机设置。

打印方式

本机可进行进纸匣打印和多功能进纸器打印。默认状态为自动选择，若多功能进纸器有打印介质，则优先打印多功能进纸器内的打印纸张。

进纸匣打印

在打印前，请确保进纸匣中已装入相应数量的介质，且多功能进纸器内无打印介质。

注意：

- 有关在进纸匣中装纸，请参阅[“加载进纸匣”](#)。

多功能进纸器打印

当您将纸张放入多功能进纸器时，本机将自动进入手动进纸模式。



注意：

- 手动进纸模式是当多功能进纸器放入纸张时，优先从多功能进纸器送纸。
- 多功能进纸器一般用来打印特殊纸张，如信封纸、透明胶片纸等，每次可放入多张纸张进行打印。
- 有关在多功能进纸器中装纸，请参阅“[加载多功能进纸器](#)”。

双面打印

本机支持普通纸的自动双面打印。自动双面打印支持的纸张大小：

A4、Letter、Legal、Oficio、Folio。

注意：

- 某些纸张介质不适于自动双面打印，尝试自动双面打印可能会损坏打印机。
- 自动双面打印不支持海报打印。

如何进行自动双面打印

- 1 从应用程序（如记事本）打开要打印的打印作业。
- 2 从**文件**菜单中选择**打印**。

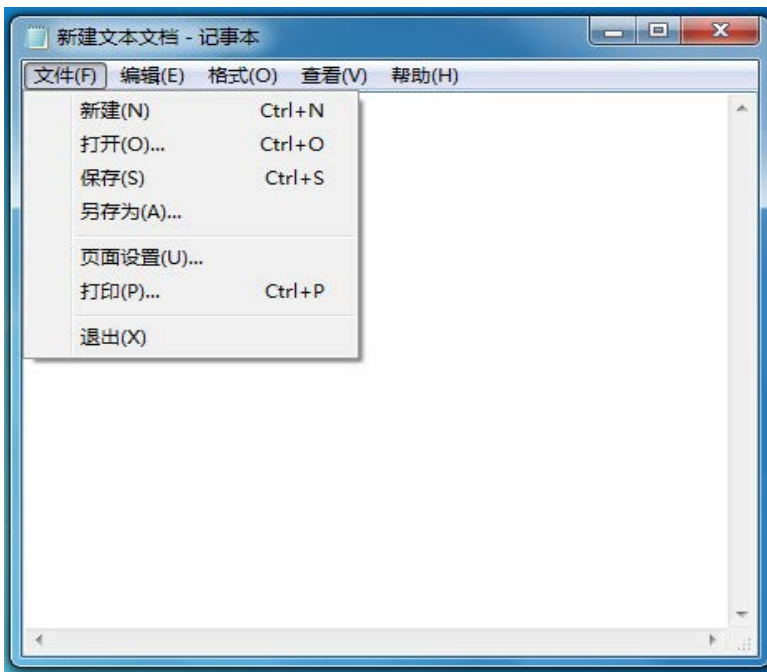

3 选择相应型号的打印机。

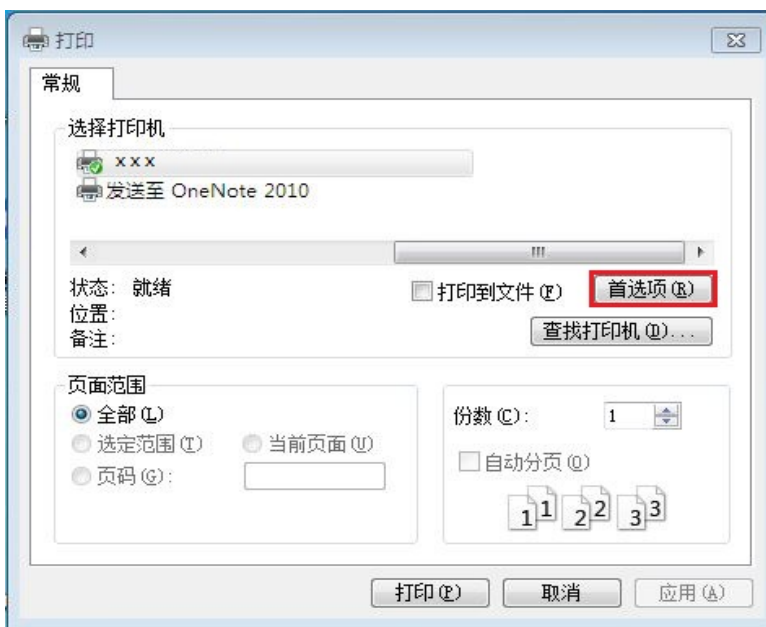

4 单击**首选项**，进行打印配置。

5 选择**布局**选项卡的**双面打印**，选择**双面打印**选项。

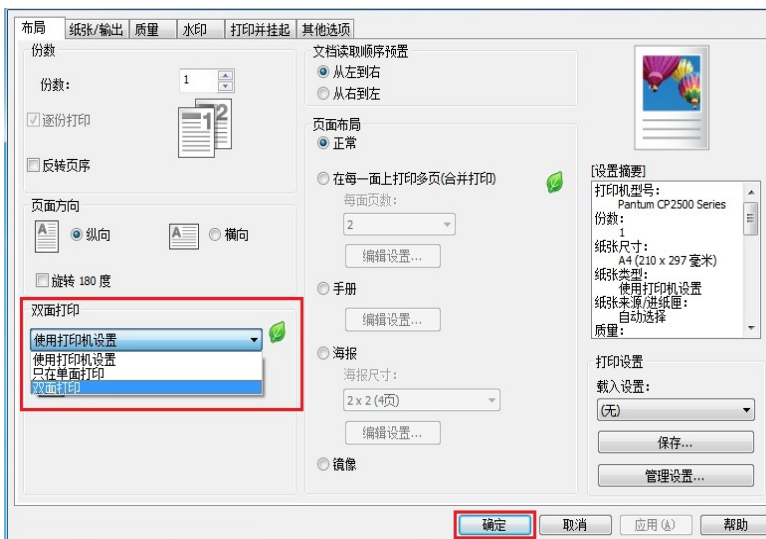

6 单击**确定**，完成打印设置。单击**打印**，即可实现自动双面打印。

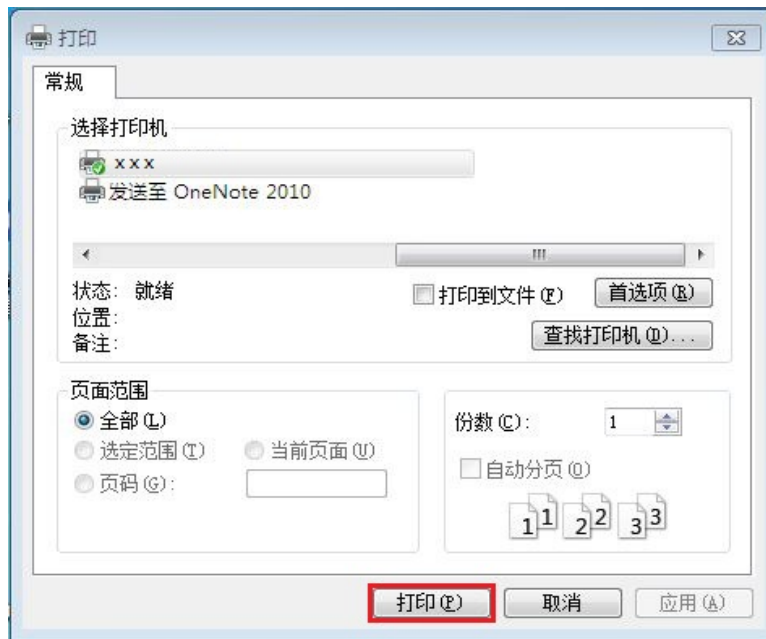

打开帮助文档

您可以打开**打印首选项**，点击**帮助**按钮（仅适用于Windows系统）。

帮助文档中有打印机的使用指南，可通过使用指南了解打印的相关设置信息。

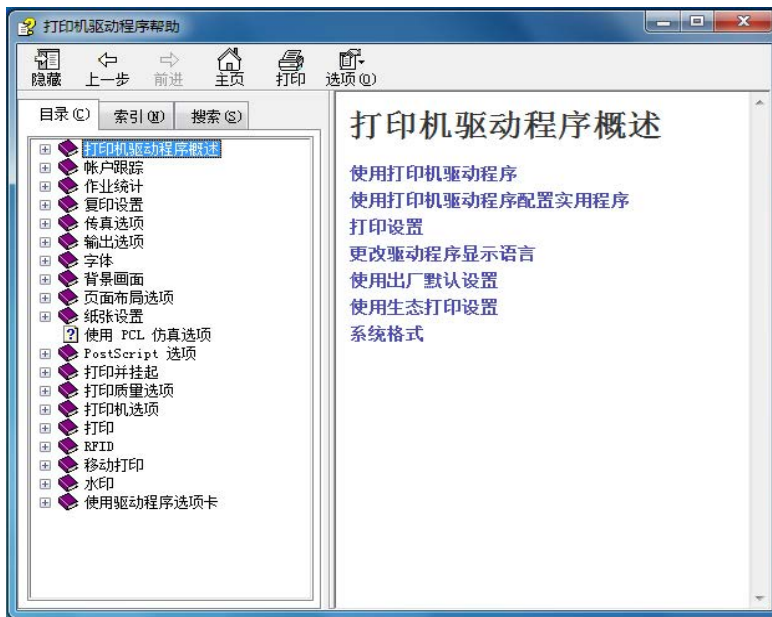
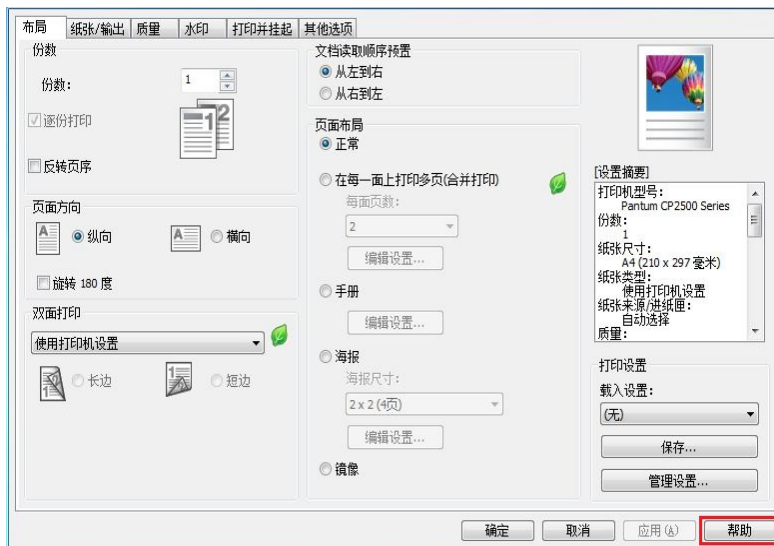

打印信息页

打印菜单设置页

打印菜单设置页来查看当前的菜单设置并检验打印机选件是否安装正确。

注意：如果您没有更改任何菜单项设置，那么菜单设置页将列出所有的出厂默认设置。当您从菜单选择并保存其他设置时，它们将作为**用户默认设置**替代出厂默认设置。用户默认设置在您再次访问菜单，选择另一个值并保存它之前一直保持有效。

从主屏幕，导航至：

 > 报告 > 菜单设置页

打印网络设置页

如果打印机连接在网络上，请打印一份网络设置页来检验网络连接。此页也提供帮助网络打印配置的重要信息。

1 从主屏幕，导航至：

 > 报告 > 网络设置页

2 检查网络设置页上的第一部分，并确认状态为 **Connected**（已连接）。

如果状态为 **Not Connected**（未连接）表示 LAN 分接器可能不活动或网络电缆可能出现功能故障。请咨询系统支持人员以找到解决办法，然后再打印一份网络设置页。

打印字体样本列表

1 从主屏幕，导航至：

 > 报告 > 打印字体

2 触摸 **PCL 字体**或 **PostScript 字体**。

打印目录列表

目录列表显示保存在闪存或打印机硬盘中的资源。

从主屏幕，导航至：

 > 报告 > 打印目录

取消打印作业

从打印机控制面板取消打印作业

1 从打印机控制面板，触摸**取消作业**或在键盘上按 。

2 触摸您要取消的打印作业，然后触摸**删除选定作业**。

注意：如果您在键盘上按 ，请触摸**恢复**来返回到主屏幕。

维护打印机

清洁打印机部件

清洁打印机

注意：您可能需要每隔几个月执行此任务一次。

警告—可能的损坏：因不当处理造成的打印机损坏不在打印机保修范围内。

1 确认您已经关闭打印机电源，并且从电源插座中拔掉电源线。

 **小心—电击危险：**为避免在清洁打印机的外部时发生电击危险，请在操作之前从电源插座中拔掉电源线并断开打印机上连接的所有电缆。

2 从标准接纸架和多功能进纸器中取出纸张。

3 使用软毛刷或真空吸尘器清除打印机周围的所有灰尘、绒毛和纸片。

4 用水润湿一块干净、不起毛的布，并用它擦拭打印机的外部。

警告—可能的损坏：不要使用家庭用的清洁剂或洗涤剂，以防止损坏打印机的外部。

5 确认在发送新的打印作业之前，打印机的所有区域都是干燥的。

清洁充电辊和打印头镜片

1 打开底部前盖门。



2 移除废碳粉瓶。

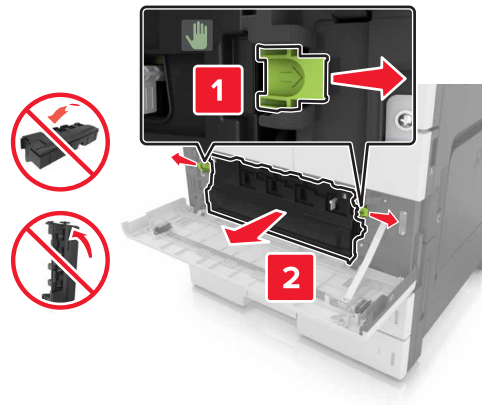

3 找到白色凸片。

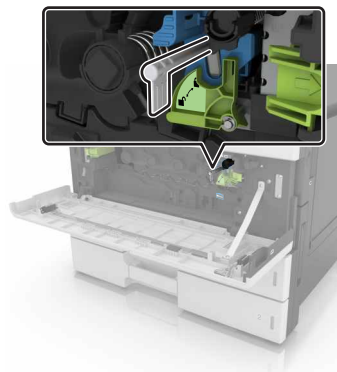

4 轻轻地拉出凸片直到它停止，然后缓慢地将它滑回原位。重复三次。

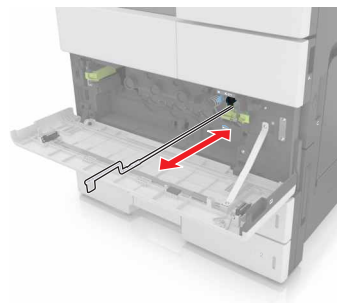

5 移除打印头刷片。

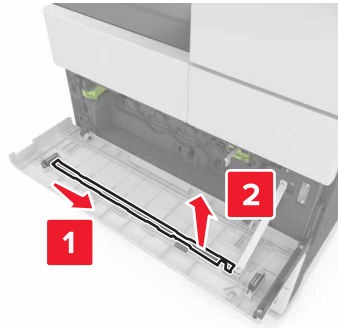

6 将刷片插入孔中直到它停止，然后将它滑出。重复三次。

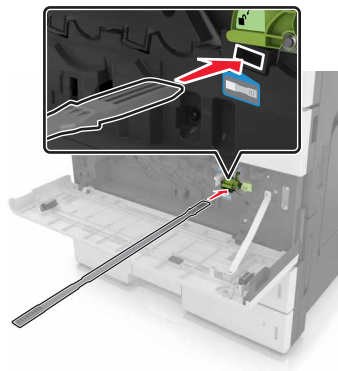

7 将刷片放入其固定器中。

8 重新安装废碳粉瓶。

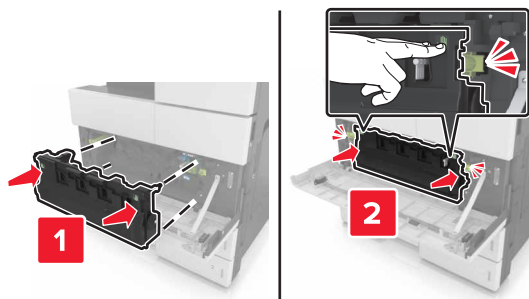

9 关闭底部前盖门。

存储部件和耗材

保存耗材

为打印机耗材选择一个阴凉、干净的地方保存。将耗材正面朝上并保存在原来的包装内，直到您准备使用它们。

不要将耗材暴露在：

- 直射的阳光下
- 温度高于 35°C 的环境中
- 高湿度（高于 80%）的环境中
- 含盐分的空气中
- 腐蚀性气体中
- 浓重的粉尘中

存储辊

打印机配有存储在标准进纸匣内部隔间内的替换辊。当您购买新的辊之后，请确认将它们存储在进纸匣内部的隔间内。

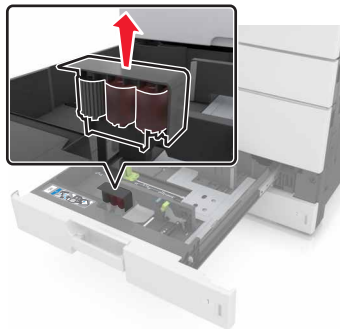

更换耗材

为避免碳粉从废碳粉瓶泄漏，请确保保持其方向。

更换感光鼓

- 1 打开底部前盖门。



- 2 移除废碳粉瓶。

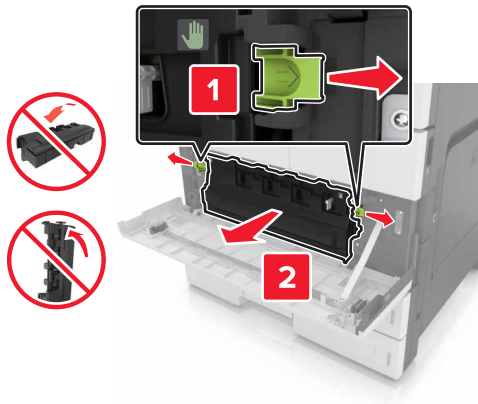

3 解锁感光鼓。

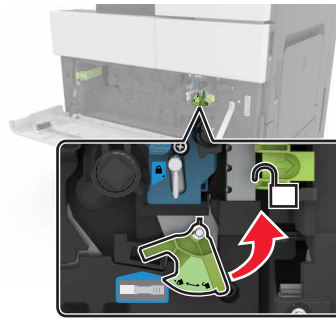

4 移除感光鼓。

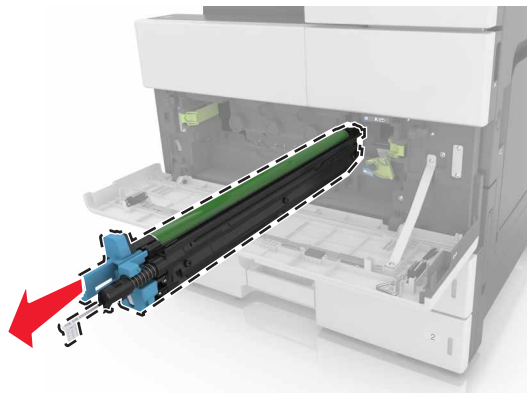

5 拆开新感光鼓的包装。

警告—可能的损坏： 不要让感光鼓暴露在直射光线下超过 10 分钟。长时间暴露在光线下可能导致打印质量问题。

警告—可能的损坏： 请勿触摸感光鼓。否则会影响以后打印作业的打印质量。

6 安装感光鼓。

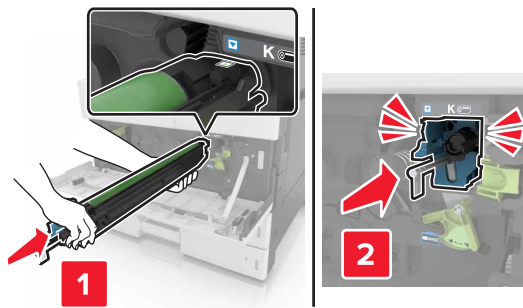

7 锁定感光鼓。

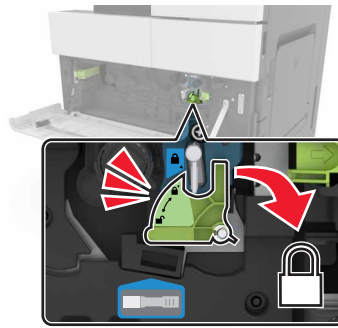

8 重新安装废碳粉瓶。

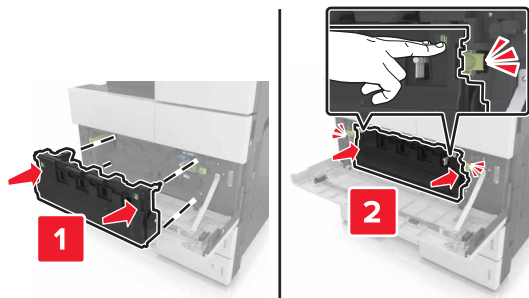

9 关闭底部前盖门。

移动打印机

⚠️ 小心—可能的伤害： 打印机的重量大于 18 千克，因此，需要两个或更多个受过训练的人才能安全地抬起它。

在移动打印机之前

⚠️ 小心—可能的伤害： 在移动打印机之前，请按照下列指南来避免人身伤害或打印机损坏：

- 关闭打印机电源，然后从电源插座上拔掉电源线。
- 断开打印机上的所有电源线和电缆。

- 如果打印机没有带脚轮基座，但配置了进纸匣选件，请移除进纸匣。
- 使用打印机两边的把手来抬起它。
- 确认在放下打印机时您的手指不在打印机的下面。
- 确认打印机周围有足够的空间。
- 请只使用随本产品提供的电源线或经制造商许可的替代品。

警告—可能的损坏：因不当移动造成的打印机损坏不在打印机保修范围内。

将打印机移动到其他位置

按照下面的预防措施，可以将打印机及其硬件选件安全地移动到其他位置：

- 任何用来移动打印机的小车必须有能够支撑打印机整个底座的表面。
- 任何用来移动硬件选件的小车必须有能够支撑硬件选件尺寸的表面。
- 使打印机保持直立状态。
- 移动时避免剧烈震动。

运输打印机

当运输打印机时，请使用原包装。

清除卡纸

注意：默认情况下，“卡纸恢复”被设置为“自动”。打印机重新打印被卡的页面，除非用来保存该页面的内存要用于其他打印机任务。

避免卡纸

正确加载纸张

- 确认纸张平整地放在进纸匣中。

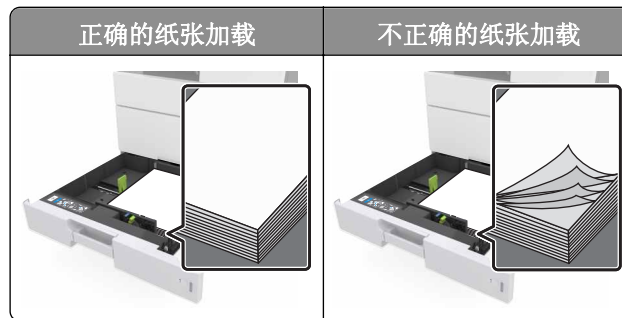

- 当打印机正在打印时不要取出进纸匣。
- 当打印机正在打印时不要加载进纸匣。请在打印之前加载它，或等待提示出现后再加载。
- 不要加载过多纸张。确认纸堆高度低于最大纸张加载指示线。
- 不要将纸张滑入进纸匣中。如图所示加载纸张。



- 确认进纸匣或多功能进纸器中的导片都被正确放置，并且没有与纸张或信封靠得太紧。
- 加载纸张后用力将进纸匣推入打印机中。

使用推荐的纸张

- 仅使用推荐的纸张或特殊介质。
- 不要加载有褶皱、有折痕、潮湿、弯曲或卷曲的纸张。

- 在加载之前，弯曲、成扇形展开纸张并对齐纸张的边缘。

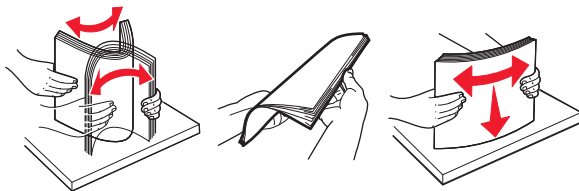

- 不要使用经手工切割或裁剪的纸张。
- 不要在同一个进纸匣中混合不同尺寸、重量或类型的纸张。
- 确认在计算机或打印机控制面板上正确设置纸张尺寸和类型。
- 请按照制造商的建议存储纸张。

理解卡纸消息和位置

当发生卡纸时，打印机显示屏上会出现指示卡纸位置和信息以清除卡纸的消息。打开显示屏上指示的盖门、盖板和进纸匣来移除卡纸。

注意：

- 当“卡纸协助”设置为“开”时，打印机在清除被卡的页面后送出空白页或部分打印的页面。检查您的打印输出是否有空白页。
- 当“卡纸恢复”设置为“开”或“自动”时，打印机重新打印被卡的页面。然而，“自动”设置仅在有足够的打印机内存可用时才会重新打印被卡的页面。



1	区域 G
2	盖门 C
3	盖门 D
4	进纸匣

区域名称	控制面板消息	操作
多功能进纸器	[x] 页卡住，从多功能进纸器中清除被卡的纸张。 [200.xx]	从进纸器中取出被卡的纸张。
盖门 C，进纸匣	[x] 页卡住，打开盖门 C 并清除所有被卡的纸张。 [2yy.xx]	打开盖门 C，然后取出被卡的纸张。 拉出进纸匣，然后取出被卡的纸张。
	[x] 页卡住，滑动 3000 页进纸匣并打开盖门 C。 [2yy.xx]	
盖门 D，进纸匣	[x] 页卡住，打开盖门 D 并清除所有被卡的纸张。 [24y.xx]	打开盖门 D，然后取出被卡的纸张。 拉出进纸匣，然后取出被卡的纸张。
	[x] 页卡住，滑动 3000 页进纸匣并打开盖门 D。 [24y.xx]	
盖门 C	[x] 页卡住，滑动 3000 页进纸匣并打开盖门 F。 [24y.xx]	拉出 3000 页进纸匣，然后从进纸匣侧面取出被卡的纸张。

[x] 页卡住，从多功能进纸器中清除被卡的纸张。 [200.xx]

- 1 从多功能进纸器中取出所有纸张。
- 2 取出被卡的纸张。

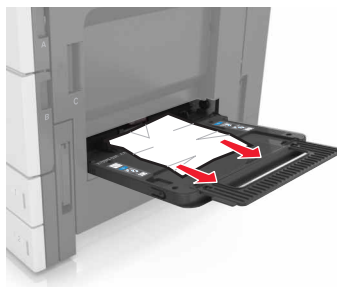

- 3 打开盖门 C 以取出所有纸张碎片。
注意：确保盖门 C 不触及任何连接到打印机的电缆。
- 4 关闭盖门 C。
- 5 前后弯曲纸张，使它们松散，然后将它们扇形展开。不要折叠或弄皱纸张。对齐纸张的边缘。

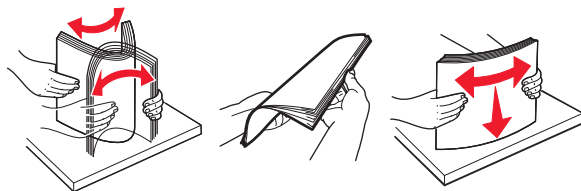

- 6 重新加载纸张。

[x] 页卡住，打开盖门 C 并清除所有被卡的纸张。[2yy.xx]

1 打开盖门 C。确保它不触及任何连接到打印机的电缆。

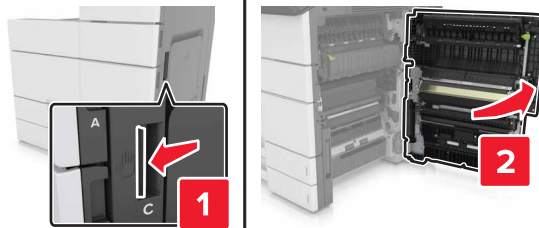

2 从下面的任何位置取出被卡的纸张：

注意： 确认已取出所有纸张碎片。

 **小心—发热表面：** 打印机内部可能很烫。为避免被发热组件烫伤的危险，在接触组件之前，请等待表面冷却。

- 定影器区域

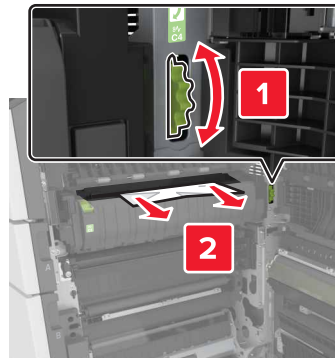

- 在定影器区域下方

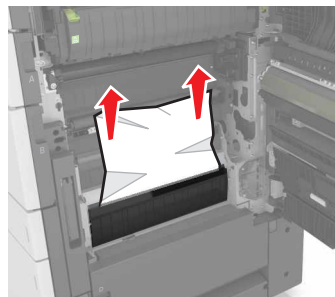

- 双面打印区域

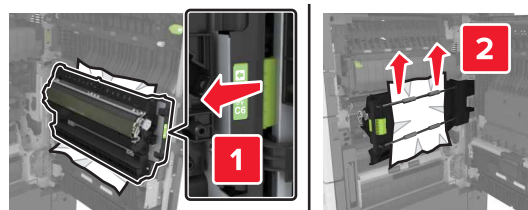

- 在双面打印区域上方

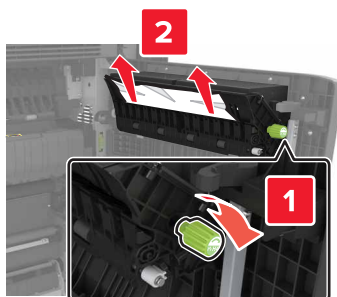

3 打开标准进纸匣，然后找到被卡的纸张。

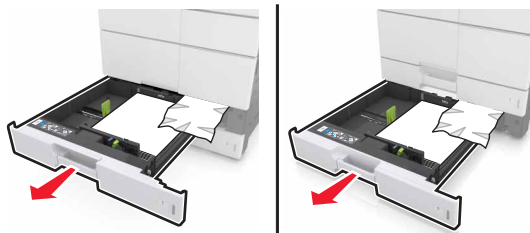

4 取出被卡的纸张。

注意： 确认已取出所有纸张碎片。



5 关闭进纸匣和盖门 C。

[x] 页卡住，滑动 3000 页进纸匣并打开盖门 C。 [2yy.xx]

1 滑动 3000 页进纸匣。

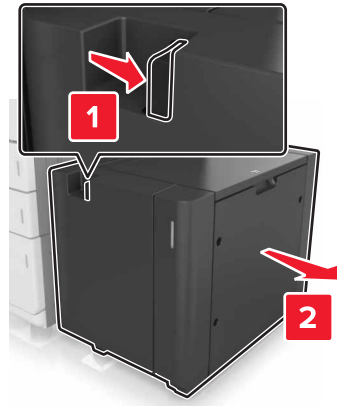

2 打开盖门 C。确保它不触及任何连接到打印机的电缆。



3 从下面的任何位置取出被卡的纸张：

注意： 确认已取出所有纸张碎片。

 **小心—发热表面：** 打印机内部可能很烫。为避免被发热组件烫伤的危险，在接触组件之前，请等待表面冷却。

- 定影器区域

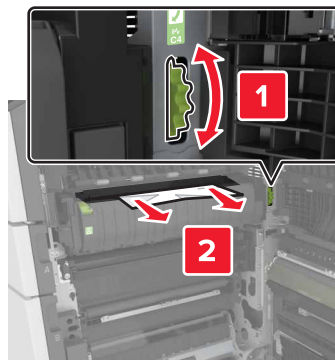

- 在定影器区域下方

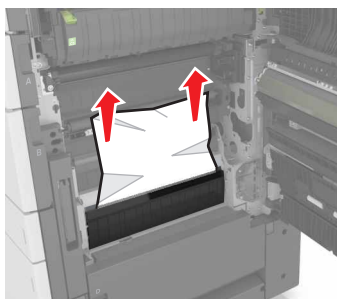

- 双面打印区域

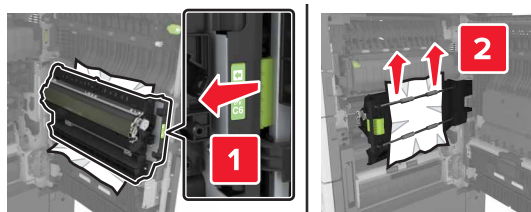

- 在双面打印区域上方

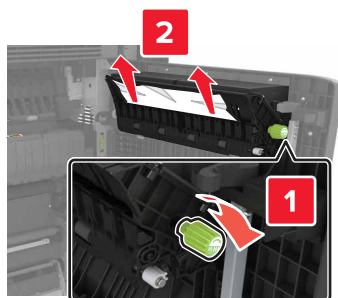

4 打开标准进纸匣，然后找到被卡的纸张。



5 取出被卡的纸张。

注意：确认已取出所有纸张碎片。



6 关闭进纸匣和盖门 C。

7 将 3000 页进纸匣滑回原位。

[x] 页卡住，打开盖门 D 并清除所有被卡的纸张。 [24y.xx]

1 打开盖门 D，然后取出被卡的纸张。

注意：确认已取出所有纸张碎片。

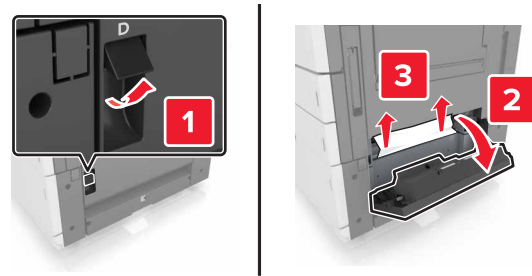

2 打开进纸匣选项，然后找到被卡的纸张。

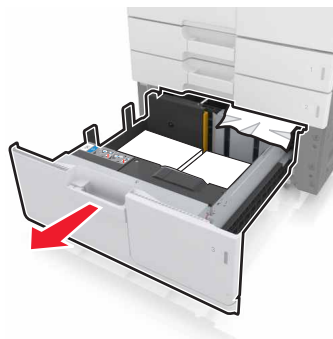

3 取出被卡的纸张。

注意：确认已取出所有纸张碎片。

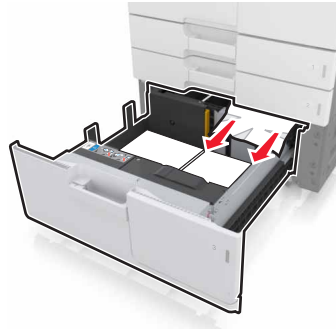

4 关闭进纸匣和盖门 D。

[x] 页卡住，滑动 3000 页进纸匣并打开盖门 D。 [24y.xx]

1 滑动 3000 页进纸匣。

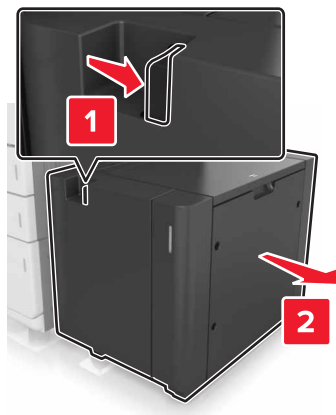

2 打开盖门 D，然后取出被卡的纸张。

注意：确认已取出所有纸张碎片。

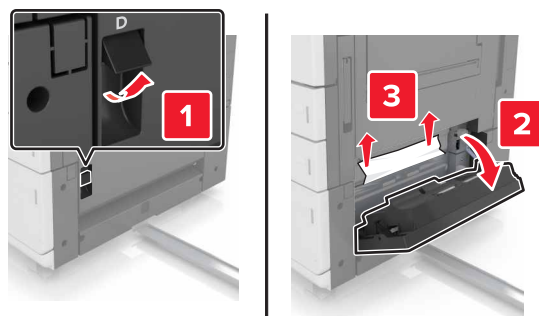

3 打开进纸匣选件，然后找到被卡的纸张。

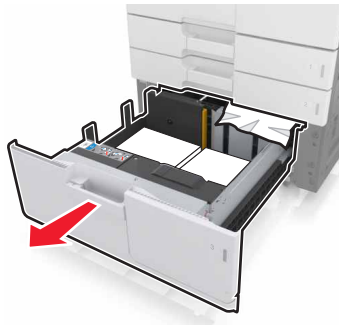

4 取出被卡的纸张。

注意： 确认已取出所有纸张碎片。

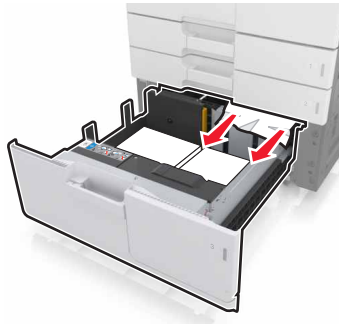

5 关闭进纸匣和盖门 D。

6 将 3000 页进纸匣滑回原位。

疑难解答

理解打印机消息

碳粉不足 [88.xy]

您可能需要订购替换的碳粉盒。如果需要，请在打印机控制面板上触摸**继续**来清除消息并继续打印。

碳粉即将不足 [88.xy]

如果需要，请在打印机控制面板上触摸**继续**来清除消息并继续打印。

碳粉非常不足 [88.xy]

您可能很快就需要更换碳粉盒。

如果需要，请在控制面板上触摸**继续**来清除消息并继续打印。

更改 [纸张来源] 为 [自定义字符串] 加载 [方向]

请尝试下列办法中的一个或多个：

- 在进纸匣中加载正确尺寸和类型的纸张，在控制面板上的“纸张”菜单中指定纸张尺寸和类型，然后触摸**已完成更改纸张**。
- 触摸**使用当前 [纸张来源]**来使用进纸匣中可用的纸张尺寸和类型。
- 触摸**重置活动接纸架**来为已连接的接纸架组重置活动接纸架。
- 取消打印作业。

更改 [纸张来源] 为 [自定义类型名称] 加载 [方向]

请尝试下列办法中的一个或多个：

- 在进纸匣或进纸器中加载正确尺寸和类型的纸张，在打印机控制面板上的“纸张”菜单中指定纸张尺寸和类型，然后触摸**已完成更改纸张**。
- 触摸**重置活动接纸架**来为已连接的接纸架组重置活动接纸架。
- 取消打印作业。

更改 [纸张来源] 为 [纸张尺寸] 加载 [方向]

请尝试下列办法中的一个或多个：

- 在进纸匣或进纸器中加载正确尺寸和类型的纸张，在控制面板上的“纸张”菜单中指定纸张尺寸和类型，然后触摸**已完成更改纸张**。
- 触摸**使用当前 [纸张来源]**来使用当前进纸匣或进纸器中可用的纸张尺寸和类型。
- 触摸**重置活动接纸架**来为已连接的接纸架组重置活动接纸架。
- 取消打印作业。

更改 [纸张来源] 为 [纸张类型] [纸张尺寸] 加载 [方向]

请尝试下列办法中的一个或多个：

- 在进纸匣或进纸器中加载正确尺寸和类型的纸张，在控制面板上的“纸张”菜单中指定纸张尺寸和类型，然后触摸**已完成更改纸张**。
- 触摸**使用当前 [纸张来源]** 来使用进纸匣中可用的纸张尺寸和类型。
- 触摸**重置活动接纸架**来为已连接的接纸架组重置活动接纸架。
- 取消打印作业。

关闭盖门 [x]

关闭指定的盖门。

复杂页面，一些数据可能未被打印 [39]

请尝试下列办法中的一个或多个：

- 从控制面板，触摸**继续**来清除消息并继续打印。
- 触摸**重置活动接纸架**来为已连接的接纸架组重置活动接纸架。
- 取消打印作业。
- 安装额外的打印机内存。

不正确的纸张尺寸，打开 [纸张来源] [34]

请尝试下列办法中的一个或多个：

- 在进纸匣或进纸器中加载正确的纸张尺寸和类型，然后在控制面板上的“纸张”菜单中指定纸张尺寸和类型。
- 确认在“打印属性”或“打印”对话设置中指定了正确的纸张尺寸和类型。
- 检查长度和宽度导片，并确认纸张被正确加载到进纸匣或进纸器中。
- 从控制面板，触摸**继续**来清除消息，然后使用其他进纸匣打印。
- 触摸**重置活动接纸架**来为已连接的接纸架组重置活动接纸架。
- 取消打印作业。

插入进纸匣 [x]

请尝试下列办法中的一个或多个：

- 将指定的进纸匣插入打印机中。
- 取消打印作业。
- 通过在打印机控制面板上选择**重置活动接纸架**来为已连接的接纸架组重置活动接纸架。

进纸匣 3 中的纸堆之间没有足够空间

将纸堆移到一边，然后在控制面板上触摸**继续**来清除消息并继续打印。

用 [自定义字符串] [纸张方向] 加载 [纸张来源]

请尝试下列办法中的一个或多个：

- 使用正确尺寸和类型的纸张加载进纸匣或进纸器，然后在控制面板上触摸**已完成加载纸张**。
- 触摸**重置活动接纸架**来为已连接的接纸架组重置活动接纸架。
- 取消当前的作业。

用 [自定义类型名称] [纸张方向] 加载 [纸张来源]

请尝试下列办法中的一个或多个：

- 使用正确尺寸和类型的纸张加载进纸匣或进纸器，然后在控制面板上触摸**已完成加载纸张**。
- 触摸**重置活动接纸架**来为已连接的接纸架组重置活动接纸架。
- 取消打印作业。

用 [纸张尺寸] [纸张方向] 加载 [纸张来源]

请尝试下列办法中的一个或多个：

- 使用正确尺寸的纸张加载进纸匣或进纸器，然后在控制面板上触摸**已完成加载纸张**。
- 触摸**重置活动接纸架**来为已连接的接纸架组重置活动接纸架。
- 取消当前的作业。

用 [纸张类型] [纸张尺寸] [纸张方向] 加载 [纸张来源]

请尝试下列办法中的一个或多个：

- 使用正确尺寸和类型的纸张加载指定的进纸匣或进纸器，然后在控制面板上触摸**已完成加载纸张**。
- 触摸**重置活动接纸架**来为已连接的接纸架组重置活动接纸架。
- 取消当前的作业。

用 [自定义字符串] [纸张方向] 加载多功能进纸器

请尝试下列办法中的一个或多个：

- 使用正确尺寸和类型的纸张加载进纸器。
- 从控制面板，触摸下面某一项：
 - **提示每一页，纸张已加载或不提示，纸张已加载**—清除消息并继续打印。
 - **自动选择纸张**—使用进纸匣中已加载的纸张。
 - **重置活动接纸架**—为已连接的接纸架组重置活动接纸架。
- 取消打印作业。

用 [自定义类型名称] [纸张方向] 加载多功能进纸器

请尝试下列办法中的一个或多个：

- 使用正确尺寸和类型的纸张加载进纸器。
- 从控制面板，触摸下面某一项：
 - **提示每一页，纸张已加载或不提示，纸张已加载**—清除消息并继续打印。
 - **自动选择纸张**—使用进纸匣中已加载的纸张。
 - **重置活动接纸架**—为已连接的接纸架组重置活动接纸架。
- 取消打印作业。

用 [纸张尺寸] [纸张方向] 加载多功能进纸器

请尝试下列办法中的一个或多个：

- 使用正确尺寸的纸张加载进纸器。
- 从控制面板，触摸下面某一项：
 - **提示每一页，纸张已加载或不提示，纸张已加载**—清除消息并继续打印。
 - **自动选择纸张**—使用进纸匣中已加载的纸张。
 - **重置活动接纸架**—为已连接的接纸架组重置活动接纸架。
- 取消打印作业。

用 [纸张类型] [纸张尺寸] [纸张方向] 加载多功能进纸器

请尝试下列办法中的一个或多个：

- 使用正确尺寸和类型的纸张加载进纸器。
- 从控制面板，触摸下面某一项：
 - **提示每一页，纸张已加载或不提示，纸张已加载**—清除消息并继续打印。
 - **自动选择纸张**—使用进纸匣中已加载的纸张。
 - **重置活动接纸架**—为已连接的接纸架组重置活动接纸架。
- 取消打印作业。

打开盖门 H 并从下方区域 H10 取出纸张

从指定的区域取出纸张。

需要更改纸张

请尝试下列办法中的一个或多个：

- 触摸**使用当前耗材**来清除消息并继续打印。
- 取消当前的打印作业。

感光鼓不足 [84.xy]

您可能需要订购替换的感光鼓。如果需要，请在控制面板上选择**继续**来清除消息并继续打印。

感光鼓非常不足 [84.xy]

您可能很快就需要更换感光鼓。

如果需要，请在控制面板上触摸**继续**来清除消息并继续打印。

重新安装缺少或无响应的碳粉盒 [31.xy]

请尝试下列办法中的一个或多个：

- 检查碳粉盒是否缺少。如果缺少，请安装碳粉盒。
如需有关安装碳粉盒的更多信息，请参阅*用户指南*的“更换耗材”部分。
- 如果碳粉盒已安装，请移除无响应的碳粉盒，然后重新安装。

注意：如果在重新安装耗材后出现消息，那么碳粉盒有故障。更换碳粉盒。

重新安装缺少或无响应的感光鼓 [31.xy]

请尝试下列办法中的一个或多个：

- 如果缺少感光鼓，请安装它。
- 如果感光鼓已安装，请移除它然后重新安装。

注意：如果在重新安装耗材后出现消息，请更换有故障的感光鼓。

移除包装材料，[区域名称]

从指定位置移除所有残留的包装材料。

从所有接纸架上取走纸张

从所有接纸架上取走纸张。打印机自动检测纸张移除并恢复打印。

如果移除纸张不能清除消息，则请触摸**继续**。

从接纸架 [x] 上取走纸张

从指定的接纸架上取走纸张。打印机自动检测纸张移除并恢复打印。

如果移除纸张没有清除消息，请触摸**继续**。

从 [连接接纸架组名称] 上取走纸张

从指定的接纸架上取走纸张。打印机自动检测纸张移除并恢复打印。

如果移除纸张没有清除消息，请触摸**继续**。

从标准接纸架上取走纸张

从标准接纸架上取走纸堆。

更换碳粉盒，打印机使用地区不匹配 [42.xy]

请安装与打印机的使用地区号码相匹配的碳粉盒。 x 表示打印机使用地区的值。 y 表示碳粉盒使用地区的值。 x 和 y 可能有下列值：

注意：

- x 和 y 值代表出现在打印机控制面板上的代码中的 **xy**。
- x 和 y 值必须匹配才能继续打印。

更换缺少的光感鼓 [31.xy]

安装缺少的光感鼓以清除消息。如需更多信息，

更换缺少废碳粉瓶 [82.xy]

安装缺少废碳粉瓶来清除消息。

更换缺少碳粉盒 [31.xy]

安装缺少碳粉盒来清除消息。

使用进纸匣 1 或进纸匣 2 隔间中的部件和说明更换 [纸张来源] 中的拾纸辊 [80]

请尝试下列办法中的一个或多个：

- 更换拾纸辊，然后在控制面板上触摸**辊已更换**来清除消息并继续打印。
- 触摸**稍后更换**（卡纸可能继续存在）来忽略消息并继续打印。

完成作业需要耗材

请执行下面的任一操作：

- 安装缺少耗材以完成作业。
- 取消当前的作业。

安装的进纸匣太多 [58]

- 1 关闭打印机电源。
- 2 从电源插座中拔掉电源线。
- 3 移除额外的进纸匣。
- 4 将电源线连接到正确接地的电源插座上。
- 5 重新打开打印机电源。

进纸匣 [x] 纸张尺寸不被支持

使用支持的纸张尺寸更换。

废碳粉瓶即将满 [82.xy]

您可能需要订购废碳粉瓶。如果需要，请在打印机控制面板上触摸**继续**来清除消息并继续打印。

软件故障

故障现象	解决方法
在“打印机”文件夹中不显示打印机图标。	重新安装打印机驱动程序。请确保 USB 连接线及电源线正确连接。
打印机处于“就绪”模式，但不执行任何打印作业。	重启打印机，若故障依旧，请重新安装打印机驱动程序。确保 USB 连接线网线正确连接。
驱动安装失败。	检查打印机电源是否开启，打印机连接是否正常。
打印机 IP 地址变更后，驱动无法使用。	修改打印机驱动的端口 IP 地址。 如果以上方法解决不了，请重新安装打印机驱动程序。建议将网络打印机设置为固定 IP 地址。 DHCP 网络中建议将 IP 地址与打印机 MAC 地址绑定。

错误信息

错误信息	原因	措施
未检测到碳粉盒	未正确安装碳粉盒或碳粉盒已损坏。	正确安装碳粉盒或更换新的碳粉盒。
碳粉量低	碳粉盒粉量不足。	请更换新的碳粉盒。
碳粉盒寿命尽	碳粉盒粉量已用尽。	请更换新的碳粉盒。
进纸失败	未正确安装打印纸。纸张超出了规格范围。	请正确安装打印纸。
打印机卡纸	未正确安装打印纸。	请正确安装打印纸。

注意：

- 若问题依旧存在，请联系客服。

常见故障解决

一般故障

故障种类	故障现象	原因	解决方法
打印问题	打印质量差	详见 “图像缺陷” 。	详见 “图像缺陷” 。
打印机问题	打印机不打印	<ul style="list-style-type: none"> • 设备电源未正确连接。 • 计算机与打印机之间的连接线未正确连接 • 打印端口指定错误。 • 打印机处于脱机状态。 • 打印机内部错误未恢复，如卡纸，缺纸等。 • 打印机驱动程序安装不正确 • 液晶屏提示错误信息。 	<ul style="list-style-type: none"> • 确保正确连接电源线。 • 断开打印机线缆连接，然后重新连接。 • 检查打印机设置，确保打印作业发送到正确的端口。如果计算机有多个端口，请确认产品连接到正确的端口。 • 请确保打印机处于正常联机状态。 • 请排除错误使打印机恢复正常状态。 • 卸载然后重新安装打印机的驱动程序。
	联机打印无反应	<ul style="list-style-type: none"> • 计算机与打印机之间的连接线未正确连接。 • 打印机驱动程序安装不正确。 • 打印机内部故障。 	<ul style="list-style-type: none"> • 断开打印机线缆连接，然后重新连接 • 卸载然后重新安装打印机的驱动程序。
纸张处理问题	打印不进纸	<ul style="list-style-type: none"> • 未正确放置打印纸张。 • 打印介质超出了使用规格范围。 • 搓纸辊脏污。 • 进纸匣中的纸张过多。 	<ul style="list-style-type: none"> • 请正确安装打印介质。 • 请使用规格范围内的打印介质。 • 清洁搓纸辊。 • 从进纸匣中取出多余的纸张，
	卡纸	<ul style="list-style-type: none"> • 进纸匣中的纸张过多。 • 打印介质超出了使用规格范围。 • 进纸通道有异物。 • 搓纸辊脏污。 • 内部部件故障。 	<ul style="list-style-type: none"> • 从进纸匣中取出多余的纸张， • 确保使用符合规格的纸张。 • 清洁进纸通道。 • 清洁搓纸辊。
	打印多页进纸	<ul style="list-style-type: none"> • 打印介质含静电量过大。 • 打印介质受潮或者粘合在一起。 • 内部部件故障。 	<ul style="list-style-type: none"> • 将打印介质重新分离，可以消除部分静电。建议使用推荐打印介质。 • 请重新将打印介质分离或使用更好的干燥打印介质。

注意：

- 若问题依旧存在，请联系客服。

图像缺陷

故障现象	故障原因	解决办法
	<ul style="list-style-type: none"> • 打印介质不符合使用规格，例如介质受潮或太粗糙。 • 打印程序中分辨率设置过低，浓度设置过低，或勾选了省墨模式。 • 碳粉盒损坏。 • 碳粉不足。 	<ul style="list-style-type: none"> • 请正确使用规格范围内的介质。 • 设置程序中的打印分辨率，浓度设置，或取消勾选省墨模式。 • 建议更换原装碳粉盒。
<p>打印发白或偏淡</p>		<ul style="list-style-type: none"> • 碳粉盒脏污或漏粉。 • 碳粉盒损坏。 • 使用了不符合使用规格的打印介质，例如介质受潮或太粗糙。 • 进纸通道脏污。
<p>粉墨斑点</p>		<ul style="list-style-type: none"> • 使用了不符合使用规格的打印介质，例如介质受潮或太粗糙。 • 进纸通道脏污。 • 碳粉盒内部损坏。 • 机器内部激光器反光玻璃脏污。
<p>白点</p>		<ul style="list-style-type: none"> • 使用了不符合使用规格的打印介质，例如介质受潮或太粗糙。 • 设置打印纸张介质与放置纸张介质不一致。 • 机器内部脏污。 • 碳粉盒损坏。 • 机器内部部件损坏。
<p>碳粉脱落</p>		<ul style="list-style-type: none"> • 碳粉盒脏污。 • 碳粉盒内部部件损坏。 • 机器内部激光器反光玻璃脏污。 • 进纸通道脏污。
<p>黑色竖条</p>	<ul style="list-style-type: none"> • 清洁或更换新碳粉盒。 • 清洁机器背部激光器反光玻璃。 • 清洁打印机背部进纸通道。 	

故障现象

故障原因

解决办法



黑色背景（底灰）

- 使用了不符合使用规格的打印介质，例如介质受潮或太粗糙。
- 碳粉盒脏污。
- 碳粉盒内部部件损坏。
- 进纸通道脏污。
- 打印机内部转印电压异常。

- 请使用规格范围内的打印介质。
- 清洁或更换新碳粉盒。
- 清洁机器内部进纸通道。

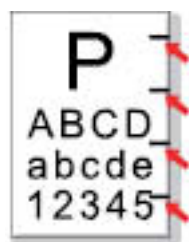

出现周期性痕迹

- 碳粉盒脏污。
- 碳粉盒内部部件损坏。
- 定影组件损坏。

- 清洁或更换新碳粉盒。
- 请联系客服中心维修更换新的定影组件。

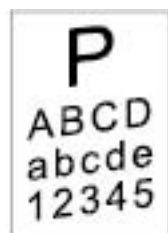

页面歪斜

- 未正确放置打印纸张。
- 机器进纸通道脏污。

- 确保正确放置打印纸张。
- 清洁机器内部进纸通道。

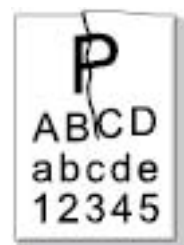

皱纸

- 未正确放置打印纸张。
- 打印介质不符合使用规格。
- 机器进纸通道脏污。
- 定影组件损坏。

- 确保正确放置打印纸张。
- 请使用规格范围内的打印介质进行打印。
- 清洁机器内部进纸通道。
- 请联系客服中心维修更换新的定影组件。

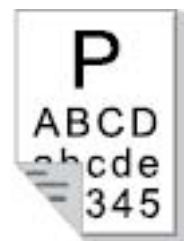

背面脏污

- 碳粉盒脏污。
- 机器内部转印辊脏污。
- 机器内部转印电压异常。

- 清洁或更换新碳粉盒。
- 清洁机器内部转印部件。

故障现象	故障原因	解决办法
	<ul style="list-style-type: none">• 未正确安装粉盒。• 碳粉盒内部损坏。• 机器内部充电异常,未给粉盒充电。	<ul style="list-style-type: none">• 确保正确安装碳粉盒。• 建议更换原装碳粉盒。
打印全黑		<ul style="list-style-type: none">• 使用了不符合使用规格的打印介质,例如介质受潮或太粗糙。• 机器内部脏污。• 碳粉盒损坏。• 机器内部部件损坏。 <ul style="list-style-type: none">• 请使用规格范围内的打印介质,• 清洁机器内部。• 建议更换原装碳粉盒。
碳粉晕开		<ul style="list-style-type: none">• 碳粉盒未正确安装。• 碳粉盒可能损坏。• 机器内部部件损坏。 <ul style="list-style-type: none">• 确保正确安装碳粉盒。• 建议更换原装碳粉盒。
水平条纹		

注意:

- 上述故障可采用清洁或更换新碳粉盒等方法来改善。如果问题依旧,请联系客服中心。

注意事项

欢迎您使用奔图系列产品！

对您使用奔图系列产品我们表示衷心的感谢！

为了保障您的切身利益，请认真阅读下面的声明内容。

法律说明

商标

Pantum 和 Pantum 标识是珠海奔图电子有限公司注册的商标。

对于本用户指南涉及的软件名称，其所有权根据相应的许可协议由所属公司拥有，引用仅供说明。

本用户指南涉及的其他产品和品牌名称为其相应所有者的注册商标、商标或服务标志，引用仅供说明。

版权

本用户指南版权归珠海奔图电子有限公司所有。

未经珠海奔图电子有限公司事先书面同意，禁止以任何手段或形式对本用户指南进行复印、翻译、修改和传送。

版本：V1.1

免责声明

为了更好的用户体验，珠海奔图电子有限公司保留对本用户指南作出更改的权利。如有更改，恕不另行通知。

用户未按用户指南操作，而产生的任何损害，应由本人承担。同时，珠海奔图电子有限公司除了在产品维修书或服务承诺作出的明示担保外，也未对本用户指南（包括排版或文字）作出任何明示或默示的担保或保证。

本产品被用于某些文档或图像的复印、打印、扫描或其他形式时，可能违反您所在地的法律。您如果无法确定该使用是否符合所在地法律时，应向法律专业人士咨询后进行。此产品仅适用于非热带，海拔 2000 米及以下地区安全使用。

维修保证

我司承诺，在产品停产后至少 5 年内，保证提供产品在正常使用范围内可能损坏的备件。

消耗材料的供应

我司承诺，在产品停产后至少 5 年内，提供产品的消耗材料。

安全防范措施

断开产品电源

本产品必须放置在靠近且容易触及到电源插座的地方，以便于从电源插座上及时拔下产品电源插头切断电源！

激光安全

激光辐射对人体有害。由于激光组件完全密闭在打印机内，激光辐射不会泄露。为了避免激光辐射，请不要随意拆机！

本机遵循 CFR 及 IEC 60825-1 标准的 1 类激光产品。本机带有 III b 类的激光二极管，在激光组件中无激光辐射的外泄。



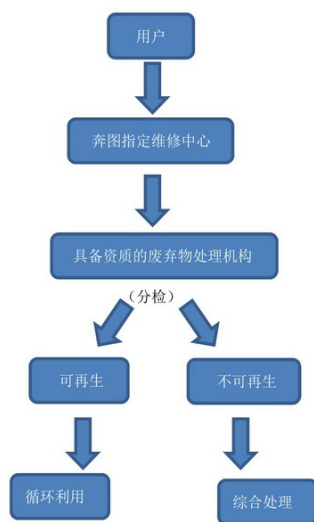

奔图电子产品回收利用体系

为保护环境，奔图电子公司建立废弃产品的回收再利用体系，您可以选择将废弃的打印机和耗材交给当地奔图维修中心进行统一回收，再由国家认定的具备废弃物处理资质的处理机构对废弃产品进行正确的回收、再利用处理，以确保节约资源，降低环境污染，解除用户对废弃产品污染环境的担忧。



1. 用户负担费用：用户—维修中心。
2. 奔图电子负担费用：奔图维修中心—具备资质的废弃物处理机构。

法规信息

	<p>此符号表明不能将该产品与其它废物一起随意丢弃。更妥善的做法，您应该将废弃设备送到指定的收集点，以便回收利用废弃的电气和电子设备。</p>
	<p>本产品适合室内使用，不适合室外使用。</p>
	<p>本产品仅适用于非热带地区安全使用。</p>
	<p>本产品仅适用于海拔 2000 米及以下地区安全使用。</p>

产品中有毒及有害物质或元素的名称及含量

部件名称	有毒及有害物质或元素					
	铅 (Pb)	汞 (Hg)	镉 (Cd)	六价铬 (Cr (VI))	多溴联苯 (PBB)	多溴二苯醚 (PBDE)
电路板	×	○	○	○	○	○
电源	×	○	○	○	○	○
电源线	×	○	○	○	○	○
连接器	×	○	○	○	○	○
机械配件-杆、辊	×	○	○	○	○	○
机械配件-电机	×	○	○	○	○	○
机械配件-其他	×	○	○	○	○	○
扫描仪配件, 仅适用于多功能设备	×	○	○	○	○	○
LCD/LED 显示屏	×	○	○	○	○	○

此表格基于SJ/T 11364规则。

○：表示部件的所有同质材料中有毒和有害物质的含量低于GB/T 26572中描述的浓度限制要求。
 ×：表示部件中至少一种同质材料中的有毒和有害物质含量高于GB/T 26572中描述的浓度限制要求。
 此产品符合中国RoHS指令中有关某些有害物质使用的限制。



所有包含在内的产品及其组件的环保使用期限 (EFUP) 经由此处所示的符号标记, 除非另有标示。某些组件可能有不同的 EFUP, 因此标记以反映之。环保使用期限只有当产品在产品手册中定义的条件操作时是有效的。

PANTUM

珠海奔图电子有限公司

地址：珠海市珠海大道 3883 号 01 栋 3 楼中区 A

邮编：519060

网址：www.pantum.com

电话：奔图热线：400-060-1888

政府安全热线：400-9999-810